

# shop saphirh touch

8/144



## Vorteile auf einen Blick

- Der automatische Kiosk, der „im Dreh“ Ware frisch, kühl und appetitlich bereithält
- PowerLED beleuchtete Ausgabefenster für eine perfekte und energiesparende Präsentation der Waren
- Automatisch öffnende und schließende Klappe mit einstellbarem Timer
- Normalbefüllung oder intelligente Befüllung in Shopper oder FiFo Funktion
- Glatte Oberflächen für leichte Reinigung
- Patentierte seitliche Luftzirkulation
- Energieeffiziente, leicht austauschbare Kühleinheit des Types „slide-in slide-out“ (patentiert). Vorbereitet für CO<sub>2</sub> Kühlung
- Programmierbares Rieltaschloss
- 32- Bit Elektronik mit USB 2.0 Host
- Programmieren, Klonen und Auditfunktionen mit USB-Stick
- Personalisierbare interaktive Benutzeroberfläche mit 7" großem Tablet
- Mehrsprachige Menüführung
- Individueller Umbau gegen Aufpreis möglich

## Der flexible und variable Verkaufsshop

Mögliche Kombinationen der Trenner:

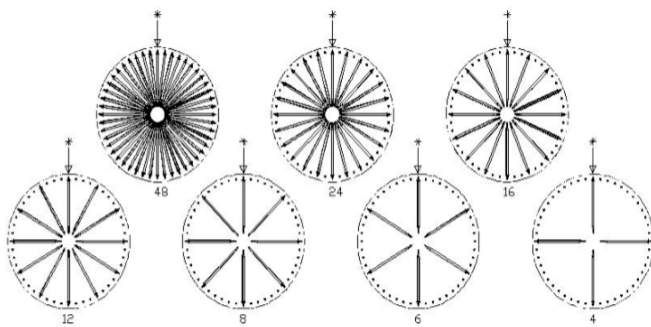

Ihr Service- und Beratungspartner

## Technische Daten

Kapazität/max.	144/384
Ebenen	8
Mögliche Einteilung pro Ebene	4-6-8-12-16-24-48
Trommelhöhe (mm)	110
<b>Technische Daten</b>	
Lebensmittelkühlung	3°C
Kühlmittel	R744 (Co2)
Anschluss	230V - 50Hz
<b>Abmessungen</b>	
Höhe (mm)	1830
Breite (mm)	910
Tiefe (mm)	790
Leergewicht (kg)	315
<b>Display</b>	7" Touchscreen
Schnittstellen	MDB, Executive, BDV
Farbe	schwarz RAL9005

## Konfigurationsdetails

Nummer Fächer	A	B	H
4	390	85	110
6	320	60	110
8	230	45	110
12	160	25	110
16	120	17	110
24	78	8	110
48	35	0	110

Angaben in mm

